



SPRITZTECHNIK MIT DER DESOI POWERINJECT SP20

Produktsortiment für den Einsatz mit Dichtschlämmen & Feinspachtel

TECHNIQUE DE PULVÉRISATION AVEC LA DESOI POWERINJECT SP20

Gamme de produits pour l'utilisation avec
de coulis d'étanchéité & mastic fin



SCHUTZ UND LANGLEBIGKEIT FÜR GEBÄUDE

Feuchtigkeit kann in Gebäuden erhebliche Schäden verursachen. Besonders erdberührte Bauteile sind ständig Bodenfeuchtigkeit, Regenwasser und chemischen Einflüssen ausgesetzt. Wenn Wasser in das Mauerwerk eindringt, können langfristig Bauschäden, Schimmelbildung oder eine Beeinträchtigung der Wohnqualität entstehen.

Um dies zu verhindern, werden Außenwände häufig mit Dichtschlämme oder Spritzmörtel abgedichtet. Dabei entsteht eine wasserdichte, mineralische Schicht, die die Poren und Kapillaren im Mauerwerk verschließt.

Für die Applikation gibt es zwei Verfahren: das **klassische Streichen** oder das **maschinelle Spritzen**.

Das Spritzverfahren bietet einige praktische Vorteile:

- Gleichmäßige Schichtdicke auch auf großen Flächen
- Sichere Abdichtung an Ecken, Kanten und unebenen Flächen
- Zeiteffiziente Verarbeitung, da große Wandflächen schneller beschichtet werden können
- Reduzierter Materialverlust, da die Schlämme direkt auf den Untergrund aufgetragen werden

Kontrolliert fördert die Schneckenpumpe DESOI PowerInject SP20 das Material (Dichtschlämme) zum Spritzdüsenkopf/zur Spritzlanze. Die kontrollierte Förderung gewährleistet eine gleichmäßige Verteilung des Materials auf der zu schützenden Oberfläche und dadurch eine zuverlässige Abdichtung. Im Vergleich zu klassischen Abdichtungsverfahren wie Bitumenbahnen oder Abdichtungsfolien bietet das Spritzverfahren eine zeit- und materialeffiziente Lösung, insbesondere bei komplexen Geometrien wie Ecken, Kanten und unebenen Flächen.

Die Kombination aus Equipment und Verfahren ermöglichen eine fachgerechte und effiziente Anwendung, die das Bauteil dauerhaft vor Feuchtigkeit schützt. Optional kann das benötigte Material je nach Anforderung geliefert werden.

Einsatzgebiete

- Kelleraußenwände
- Fundamente und Bodenplatten
- Terrassen und Balkone
- Tunnelbau
- Brückenbauwerke
- Fassaden
- Sanierung alter Bauwerke

Vorteile und Nutzen

- Nahtlose Abdichtung
- Hohe Anpassungsfähigkeit
- Rissüberbrückend - flexible Beschichtungen können Bewegungen des Bauwerks ausgleichen
- Langlebigkeit und Witterungsbeständigkeit
- Nachträgliche Abdichtung möglich

PROTECTION ET DURABILITÉ DES BÂTIMENTS

L'humidité peut causer de dommages considérables aux bâtiments. Particulièrement les éléments en contact avec le sol sont constamment exposés à l'humidité du sol, à l'eau de pluie et aux influences chimiques. Si l'eau s'infiltré dans la maçonnerie, dans la durée, cela peut entraîner de dommages structurels, la formation de moisissures ou une diminution de la qualité de vie.

Pour éviter cela, les murs extérieurs sont souvent scellés à l'aide de coulis d'étanchéité. Cela crée une couche minérale imperméable qui obture les pores et les capillaires de la maçonnerie. Il y a deux méthodes d'application : l'application au pinceau classique ou la pulvérisation mécanique.

La méthode de pulvérisation offre plusieurs avantages pratiques:

- Épaisseur de couche uniforme, même sur de grandes surfaces
- Étanchéité garantie dans les angles, sur les bords et les surfaces irrégulières
- Traitement efficace, car les grandes surfaces peuvent être revêtus plus rapidement
- Perte de matériau réduite, car le coulis d'étanchéité s'applique directement sur le support

De manière contrôlée, la pompe à vis DESOI PowerInject SP20 débite le matériau (coulis d'étanchéité) à la tête de tuyère / la lance-pulvérisateur. Le débit contrôlé assure une distribution égale du matériau sur la surface à protéger, et, par cela, une étanchéité fiable. Par rapport aux méthodes d'étanchéité traditionnelles telles que les membranes bitumineuses ou les films d'étanchéité, la méthode de pulvérisation offre une solution efficace en termes de temps et de matériaux, en particulier pour les géométries complexes telles que les angles, les angles, les bords et les surface irrégulières

L'ensemble de l'équipement et la méthode permet une application professionnelle et efficace, qui protège durablement le support contre l'humidité. En option, le matériau requis peut être fourni selon les besoins.

Application

- Murs extérieurs de sous-sols (caves)
- Fondations / dalles de fondation
- Terrasses et balcons
- Tunnel
- Construction de ponts
- Façades
- Restauration de bâtiments anciens

Avantages

- Étanchéité sans joint
- Grande flexibilité
- Pontage de fissures - les revêtements flexibles peuvent compenser les mouvements du bâtiment
- Durable et résistant aux intempéries
- Une étanchéification ultérieure est possible

DESOI PowerInject SP20

Nr. | No. 13576

Beschreibung

Große Leistung und kompakte Maße zeichnet die vielseitig einsetzbare Schneckenpumpe DESOI PowerInject SP20 aus. Ein besonderer Vorteil ist die Fördermengenregulierung, die durch ein optionales Verlängerungskabel direkt am Materialschlauchende angebracht werden kann. Mit dieser kann die Maschine stufenlos vom Stillstand bis zur maximalen Geschwindigkeit reguliert werden, dadurch gerät das Material nicht unter Druck. Zusätzlich kann die DESOI PowerInject SP20 mit dem Anbaurührwerk ausgestattet werden.

Einsatzmaterialien

- Wässrige Lösung
- Injektionsmörtel
- Zementleim (ZL)
- Zementsuspension (ZS)
- Dichtschlämme
- Feinspachtel
- Kalkzement-Putz
- DESOI Spiralankermörtel
- Quarzgrund

Lieferumfang

Fahrwerk, 30-Liter-Kunststoff-Materialbehälter, Spritzschutz, Rotor, Stator, stufenlose Fördermengenregulierung, Anschluss Geka-Kupplung, inkl. Betriebsanleitung

Vorteile

- Groß dimensionierte Materialdurchlässe - hohe Förderleistung
- Konischer Materialbehälter fließt selbständig leer

Description

La pompe à vis DESOI PowerInject SP20 à usage multiple est très performante et compacte. Un avantage particulier est le régulateur de débit qui se peut fixer directement au bout du tuyau de matériau en utilisant le prolongateur (optionnel). Par le régulateur de débit la vitesse est réglable en continu de zéro au maximum, ainsi le matériau ne soit pas mis sous pression. En plus, la pompe DESOI PowerInject SP20 peut être équipé avec le mélangeur complémentaire.

Matériaux appropriés

- Solution aqueuse
- Mortier d'injection
- Pâte de ciment
- Ciment en suspension
- Coulis d'étanchéité
- Mastic fin
- Enduit ciment-chaux
- Mortier d'ancrage DESOI
- Couche de fond à base de quartz



1. Stufenlose Fördermengenregulierung | Débit réglable en continu

Éléments livrés

dispositif de roulement, récipient en polymère de matériau de 30 litres, protection contre la projection de matériau, rotor, stator, réglage du débit en continu, raccord Geka, incl. mode d'emploi

Avantages

- Récipient conique - autovidage
- Grands passages de matériau - débit élevé

Technische Daten | Caractéristiques techniques

Anschlusswert Charge de connexion	230V/50Hz
Motorleistung Puissance du moteur	1,8 kW
Betriebsdruck Pression de service	max. 15 bar
Fördermenge - stufenlos regelbar Débit - réglable en continu	0 - 13,5 l/min
Korngröße (Material) Granulométrie matériau	max. 3 mm
Einfüllhöhe Hauteur de remplissage	90 cm
Gewicht Poids	25 kg
L x B x H L x L x H	80 x 52 x 90 cm

Zubehör | Accessoires

	Nr. No.
Ersatz- und Verschleißteilset DESOI PowerInject SP20	
Kit de pièces d'usure et recharge DESOI PowerInject SP20	13577-EVS
Werkzeugset DESOI PowerInject SP20/110V	
Outils pour la pompe DESOI PowerInject SP20/110V	13577-WS
Rotor Rotor	500-00-285
Stator Stator	500-00-288

Vario-Spritzdüsenkopf | Tête de tuyère Vario

für dünnflüssige und klebrige Materialien | pour les matériaux fins et collants

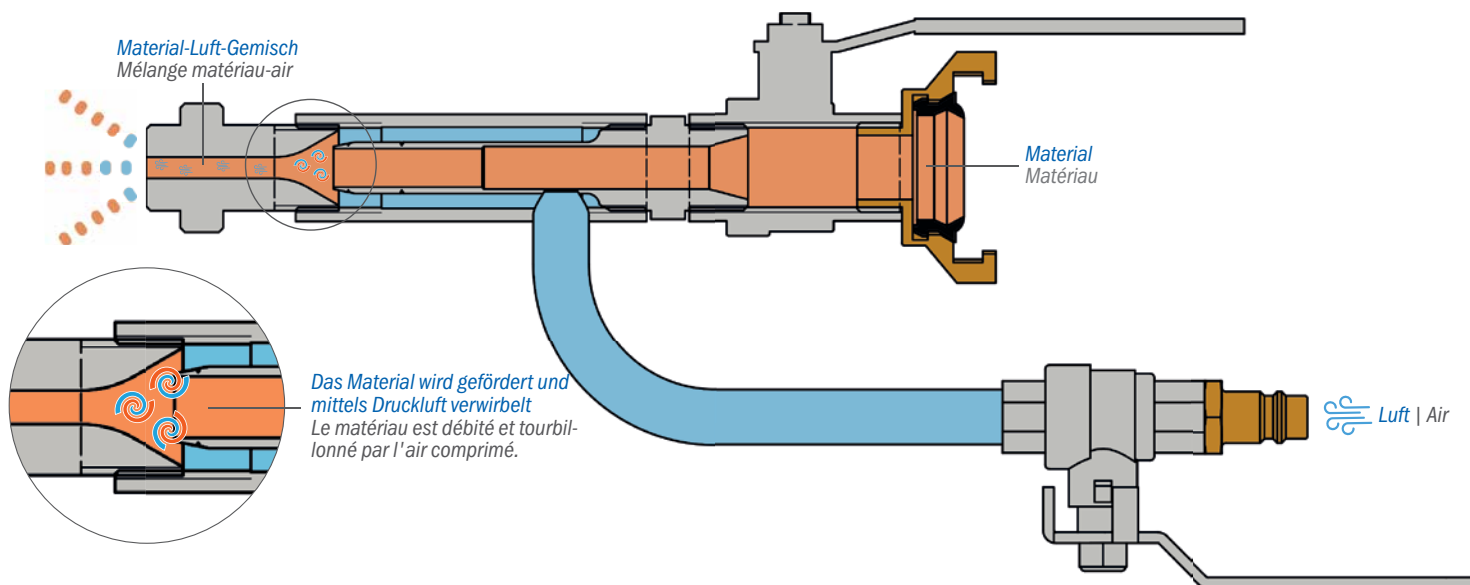

Beschreibung

- Der Vario-Spritzdüsenkopf zerstäubt das Material mit Hilfe von Druckluft. Durch Drehen der Düse kann das Spritzbild dem verwendeten Material angepasst werden. Dadurch wird verhindert, dass ein Unterdruck entsteht und der Materialschlauch leergezogen wird. Somit ist ein sauberes Spritzbild ohne Lufteinschlüsse in Schichtstärken bis zu 3 mm Nass zu erzielen. Standardmäßig wird eine 6 mm Düse verwendet.

Einsatzmaterialien

- Spritzbare Materialien
 - 1C / 2C-Dichtschlämme
 - Feinspachtel
 - Hybrid-Abdichtung
 - Edelputz
 - Fertigputz
 - Feinputz
 - Farbe

Vorteile und Nutzen

- Zum Auftragen von dünneren Materialschichten geeignet z.B. Dichtschlämme

Description

- La tête de tuyère Vario pulvérise le matériau à l'aide d'air comprimé. En tournant la buse, l'image de pulvérisation peut être adaptée au matériau utilisé. Cela signifie, qu'aucune dépression n'est créée, ce qui pourrait vider le tuyau de matériau. Ainsi, une image de pulvérisation propre sans prises d'air est produite jusqu'à une épaisseur de revêtement de 3 mm humide. Par défaut, une buse de 6 mm est utilisée.

Matériau à utiliser

- Matériaux pulvérisables
 - Coulis d'étanchéité à 1 ou 2 composants
 - Mastic fin
 - Matériau d'étanchéité hybride
 - Enduit de finition
 - Enduit prêt à l'emploi
 - Enduit fin
 - Peinture

Avantages

- Convient à l'application de couches plus minces, par ex. coulis d'étanchéité

Schlauchpaket Spritzen Jeu de tuyaux pistolage

Luftschlauch Ø 9 mm, Materialschlauch mit beidseitig feststellbarer Geka-Kupplung | tuyau d'air Ø 9 mm, tuyau de matériau avec raccord Geka blocable aux deux extrémités



Variante	Variante	Nr. No.
Ø 25 mm, 15 m lang	Ø 25 mm, 15 m long	13446

Zubehör Accessoires	Nr. No.
Reinigungskugeln Ø 35 mm Bille de nettoyage Ø 35 mm	400-13-653
Silikon-Spray Bombe aérosol de silicone	13560

Vario-Spritzdüsenkopf | Tête de tuyère Vario

Geka-Kupplung, Luftstecker, ohne Materialdüse | raccord Geka, connecteur d'air, sans tuyère de matériau



Variante	Variante	Nr. No.
R 1/2"	R 1/2"	13660

Zubehör | Accessoires

Materialdüse | Tuyère de matériau



Variante	Variante	Nr. No.
Ø 5 mm	Ø 5 mm	13661
Ø 6 mm	Ø 6 mm	13662
Ø 8 mm	Ø 8 mm	13663
Ø 10 mm	Ø 10 mm	13664

Vorteil/Hinweis

- Variable Einstellung des Spritzbildes durch Drehen der Materialdüse

Avantages/Informations

- Réglage variable de l'image de pulvérisation par tourner la tuyère de matériau.

Spritzlanze | Lance-pulvérisateur

für dickflüssige Materialien | pour les matériaux visqueux

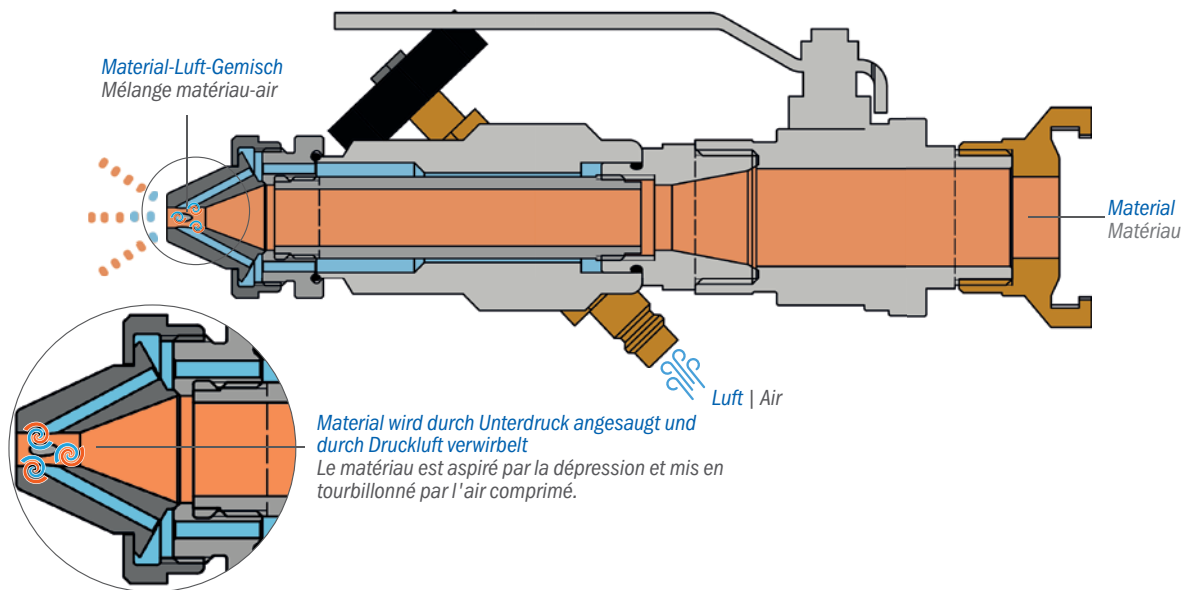

Beschreibung

Die Spritzlanze dient zum nahtlosen Auftragen pastöser bis hochviskoser Materialien, wie mineralische, bitumenhaltige und bitumenfreie Dickbeschichtungen. Zusammen mit der Schneckenpumpe DESOI PowerInject SP20 gewährleistet die Spritzlanze einen homogenen Materialauftrag in der definierten Schichtdicke. Aufgrund ihrer Konstruktion eignet sie sich auch für große und/oder schwer zugängliche Flächen. Beim Einsatz der Spritzlanze entsteht am Lanzenende durch die Zufuhr von Luft ein Unterdruck, wodurch das Material schonend angesaugt und zerstäubt wird.

Einsatzmaterialien

- Mineralische Materialien
- Bitumenhaltige Materialien
- Bitumenfreie Materialien

Vorteile und Nutzen

- Zum Auftragen hoher Schichtstärken
- Hoher Materialdurchsatz
- Gleichmäßiger Materialauftrag
- Effiziente Verarbeitung großer Flächen
- Optimierte Materialnutzung
- Baustellentaugliche Robustheit

Description

La lance de pulvérisation sert à l'application sans joint de matériaux pâteux à très visqueux, tels que des revêtements épais minéraux, bitumineux ou non bitumineux. Utilisée avec la pompe à vis DESOI PowerInject SP20, la lance de pulvérisation garantit une application homogène du matériau dans une épaisseur de couche définie. Grâce à sa conception, elle convient aux grandes surface et/ou difficilement accessibles. Dans l'usage de la lance de pulvérisation, causé par l'alimentation en air, une dépression est créée à la fin de la lance, de sorte que le matériau est doucement aspiré et pulvérisé.

Matériau à utiliser

- Matériaux minéraux
- Matériaux contenant du bitume
- Matériaux sans bitume

Avantages

- Application de couches plus épaisses
- Débit élevé de matériau
- Application uniforme du matériau
- Revêtement efficace de grandes surfaces
- Utilisation optimisée du matériau
- Robuste pour une utilisation sur site

Schlauchpaket Spritzen Jeu de tuyaux pistologie

Luftschlauch Ø 9 mm, Materialschlauch mit beidseitig feststellbarer Geka-Kupplung | tuyau d'air Ø 9 mm, tuyau de matériau avec raccord Geka blocable aux deux extrémités



Variante	Variante	Nr. No.
Ø 25 mm, 15 m lang	Ø 25 mm, 15 m long	13446

Zubehör Accessoires	Nr. No.
Reinigungskugeln Ø 35 mm Bille de nettoyage Ø 35 mm	400-13-653
Silikon-Spray Bombe aérosol de silicone	13560

Spritzlanze | Lance-pulvérisateur

kurz, Geka-Kupplung, Luftstecker, ohne Materialdüse | court, raccord Geka, connecteur d'air, sans tuyère de matériau



Variante	Variante	Nr. No.
R 1"	R 1"	13638

Zubehör | Accessoires

Materialdüse | Tuyère de matériau



Variante	Variante	Nr. No.
Ø 5 mm	Ø 5 mm	400-13-620
Ø 6,5 mm	Ø 6.5 mm	400-13-621
Ø 8 mm	Ø 8 mm	400-13-622
Ø 10 mm	Ø 10 mm	400-13-623

Zubehör Accessoires	Nr. No.
Reinigungsnadel Bille de nettoyage	25068

Vorteil/Hinweis

- Variable Einstellung des Spritzbildes durch Düsengröße und Luftmenge

Avantages/Informations

- Réglage variable de l'image de pulvérisation par taille de la tuyère et du volume d'air

DESOL PowerMix HZM-1

Nr. | No. 12690

Beschreibung

Der Hand-Zwangsmischer DESOL PowerMix HZM-1 ist einfach und effizient einsetzbar. Durch die gegenläufigen Rührkörbe wird das Material sehr gut vermischt und aufgerührt. Auch Materialien mit großer Körnung sind durch die Form der Rührkörbe mischbar.

Einsatzmaterialien

- Mörtel aller Art
- Kleber
- Spachtel
- Estrich bis 4 mm Körnung
- Dämmstoff
- Fassaden- und Dispersionsfarben

Lieferumfang

2 gegenläufige Rührkörbe

Vorteile

- Hohe Mischleistung
- Kraftvoller Antrieb
- Einfache Bedienung und Reinigung

Description

Le malaxeur manuel DESOL PowerMix HZM-1 à mélange forcé est d'opération facile et efficace. Par les outils de mélange à mouvement contraire le matériau est mélangé parfaitement. La forme des outils de mélange permet de mélanger de matériaux à gros grains.

Matériaux appropriés

- Toutes sortes de mortier
- Colle
- Mastic
- Chape max. 4 mm de granulométrie matériau
- Matériel isolant
- Peinture pour façade et dispersion

Éléments livrés

2 outils de mélange à mouvement contraire

Avantages

- Maniement et nettoyage simples
- Puissance de mélange élevée
- Moteur puissant



1. Rührkörbe | Outils de mélange

2. Geschwindigkeitsregulierung | Régulateur de vitesse

Technische Daten | Caractéristiques techniques

Anschlusswert Alimentation	230 V
Motorleistung Puissance du moteur	1,3 kW
Drehzahl Vitesse de rotation	180 - 440 U/min
Gewicht Poids	7,1 kg
Lx Bx H Lx Lx H	21 x 44 x 95 cm

Reinigungsnadel | Aiguille de nettoyage

für Materialdüsen | pour tuyères de matériau



Variante	Variante	Nr. No.
		25068

Reinigungskugeln | Bille de nettoyage



Variante	Variante	VE Unité	Nr. No.
Ø 25 mm, für Materialschlauch Ø 19 mm	Ø 25 mm, pour tuyau de matériau Ø 19 mm	10	400-13-652
Ø 35 mm, für Materialschlauch Ø 25 + Ø 35 mm	Ø 35 mm, pour tuyau de matériau Ø 25 + Ø 35 mm	10	400-13-653

Nylon-Reinigungsbürste Brosse de nettoyage - nylon

mit Schnellspannknebel | avec écrou papillon rapide



Variante	Variante	Nr. No.
Ø 16 x 350 mm	Ø 16 x 350 mm	25063

Reinigungsbürste - Nylon Brosse de nettoyage - nylon

Winkelgriff | poignée angulaire



Variante	Variante	Nr. No.
Ø 6 x 250 mm	Ø 6 x 250 mm	25059

Reinigungsbürste - Nylon Brosse de nettoyage - nylon



Ø x L [mm]	Variante	Variante	Nr. No.
8 x 200			25060
			25061
10 x 200			
12 x 200			25062
22 x 200			25410

MEDIAL FÜR SIE DA MEDIAS POUR VOUS

„Der Fortschritt lebt vom Austausch des Wissens“, sagte bereits Albert Einstein. Und so geben wir gerne unsere jahrzehntelangen Erfahrungen im Bereich der Injektionstechnik und Industrietechnik an Sie weiter. Passend dazu finden Sie auf unserer Homepage sämtliche Medien von DESOI, die wir Ihnen auf Wunsch auch postalisch zuschicken. Besuchen Sie uns zudem auf unseren Social-Media-Kanälen und verfolgen Sie unsere Neuheiten. Was wir medial alles zu bieten haben, sehen Sie hier auf einen Blick.

» Le progrès vit de l'échange de connaissances «, avait déjà déclaré Albert Einstein. C'est pourquoi nous vous transmettons volontiers notre expérience de plusieurs décennies dans le domaine de la technologie d'injection et de la technologie industrielle. Sur notre site web vous trouverez l'ensemble des médias, que nous vous enverrons aussi sur demande par courrier. Visitez-nous sur nos réseaux sociaux et suivez nos actualités. Vous pouvez voir en un coup d'œil ce que nous avons à offrir dans les médias.

VIDEOS | VIDÉOS



Schritt für Schritt erklären wir Ihnen die Inbetriebnahme und Wartung mit unserer Injektionsgeräten. Reinschauen lohnt sich. Sämtliche Videos finden Sie unter www.youtube.com/user/DESOIinjektion/videos Zudem haben Sie auf unserer Webseite Zugriff auf zahlreiche Anwendungsvideos.

Nous vous expliquons étape par étape la mise en service et la maintenance de nos dispositifs d'injection. Cela vaut la peine de jeter un coup d'œil. Toutes les vidéos sont disponibles sur www.youtube.com/user/DESOIinjektion/videos Vous avez également accès à de nombreuses vidéos d'application sur notre site web.

LEISTUNGSBESCHREIBUNGEN UND PROSPEKTE | DESCRIPTIONS DES PRESTATIONS ET BROCHURES

In der fachgerechten Planung und Ausführung liegt der Erfolg einer Sanierungsmaßnahme. Profitieren Sie von unseren Leistungsbeschreibungen (Empfehlungen) aus verschiedenen Fachbereichen mit den dazugehörigen Prüfzeugnissen. Darüber hinaus finden Sie zahlreiche Prospekte mit nützlichen Informationen über unsere Produkte unter www.desoi.de/catalog/de/service/mediathek/

Le succès d'une mesure d'assainissement se trouve dans la planification professionnelle et l'exécution. Profitez de nos descriptions des prestations (recommandations) de différents domaines avec les rapports d'essai associés. Vous trouverez en outre de nombreuses brochures contenant des informations utiles sur nos produits sur www.desoi.de/service/mediathek



ONLINESHOP | BOUTIQUE EN LIGNE



Sie haben genügend Informationen und möchten schnell und einfach Ihr gewünschtes Produkt bestellen? Dann nutzen Sie unseren Onlineshop unter shop.desoi.de

Vous avez suffisamment d'informations et vous souhaitez commander le produit désiré rapidement et facilement? Alors, utilisez notre boutique en ligne sur shop.desoi.de

DESOI INJEKTIONS-ABC | DESOI ABC D'INJECTION

Unser Injektions-ABC ist zum treuen Begleiter für Bauspezialisten geworden. Das Nachschlagewerk beinhaltet Informationen rund um den Themenkomplex Injektion. Bestellen Sie das Injektions-ABC unter www.desoi.de/catalog/de/service/injektions-abc/

Notre ABC d'injection est devenue un compagnon fidèle des spécialistes de la construction. Le livre référence contient des informations autour du thème de l'injection. Commandez l'injection ABC à l'adresse www.desoi.de/service/injektions-abc



NEWSLETTER | LETTRE D'INFORMATIONS

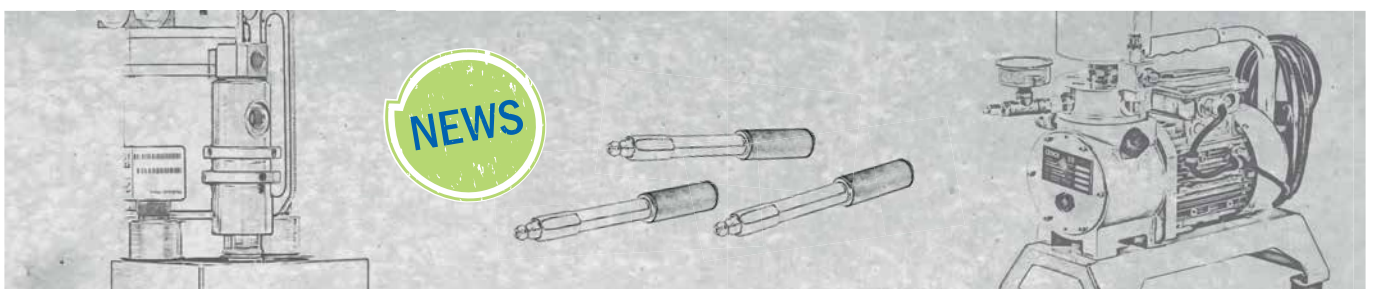

Immer auf dem neuesten Stand sind Sie mit unserem Newsletter. Alle drei Monate erhalten Sie einen informativen Überblick über die neuesten Produkte und Technologien von DESOI. Abonnieren Sie unseren Newsletter unter www.desoi.de/service/mediathek/newsletter

Vous serez toujours au courant de tout avec notre lettre d'informations. Tous les trois mois, vous recevrez un aperçu informatif des derniers produits et technologies de DESOI. Abonnez-vous à notre lettre d'informations sur www.desoi.de/service/mediathek/newsletter

SOCIAL MEDIA | MEDIAS SOCIAUX



Informieren Sie sich über die aktuellen Leistungen und Neuigkeiten von DESOI und folgen Sie uns auf Facebook, Instagram und LinkedIn.

Renseignez-vous sur notre gamme actuelle et les dernières nouveautés de DESOI et suivez-nous sur Facebook, Instagram et LinkedIn.

DESOI®

Hersteller von Injektionstechnik
Fabricant d'équipement d'injection

DESOI GmbH
Gewerbestraße 16
36148 Kalbach/Rhön
GERMANY

☎ +49 6655 9636-0
☎ +49 6655 9636-6666
✉ info@desoi.de
🌐 www.desoi.de

